

气密 罐顶支架

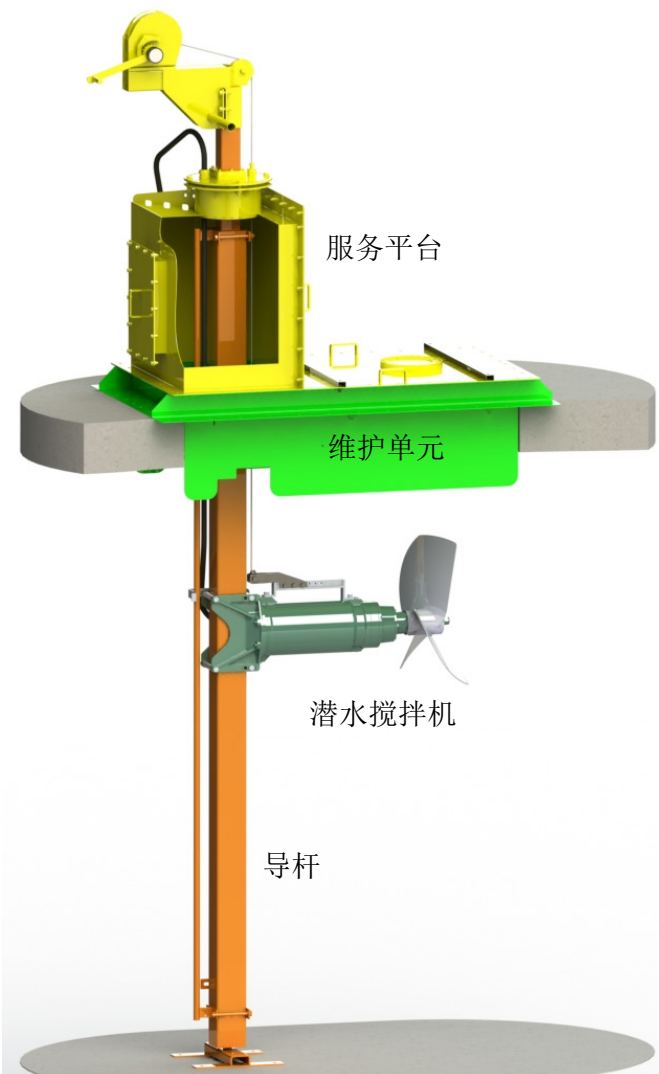
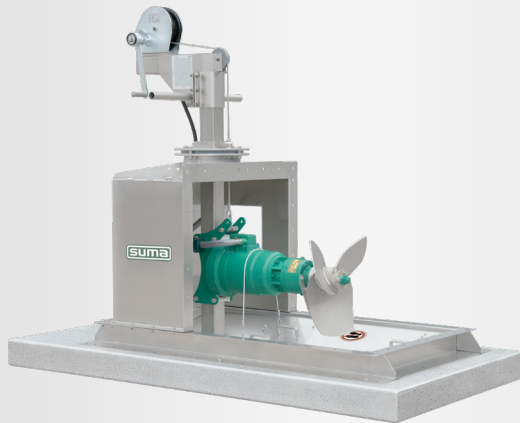

维护位置

维护单元

(2.0 x 1.2m) 可在维护时关闭 (所以几乎气密)

应用

适用于有水泥顶的水泥罐(发酵罐, 二级发酵罐, 存储罐)至14米高(更高罐体请咨询)

可耐50 mbar超压(更高超压请咨询)适用于所有OPTIMIX型号

服务平台

直接固定在罐顶或固定在维护单元上

罐体开口 < 1.700 x 900 mm

密封板 ss316 1.870 x 1.070 x 3 mm

观察窗口加擦窗器和冲洗装置 Ø 300 mm

360° 侧面调节

气密密封: PVC密封包, o型密封环, 专业油
ss304 钢索绞车8 mm 钢索 - 张力 900 kg

单元

服务平台

维护单元

潜水搅拌机

导杆

维护单元 (可选)

箱体底座 2.030 x 1.230 x 3 mm ss316

维修盖可以在服务和维修工作时关闭

其它大小请咨询

导杆和ss316绳索

导杆: 100 x 100 / 120 x 120 / 150 x 150 mm ss316

绳索和电缆在导杆后

高度显示仪

能准确的显示在罐体内高度

安装在钢索绞车装置上, 可在罐体外读取高度数据

气密 罐顶支架

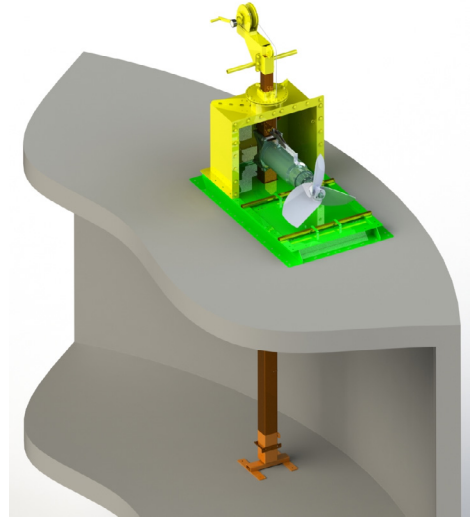
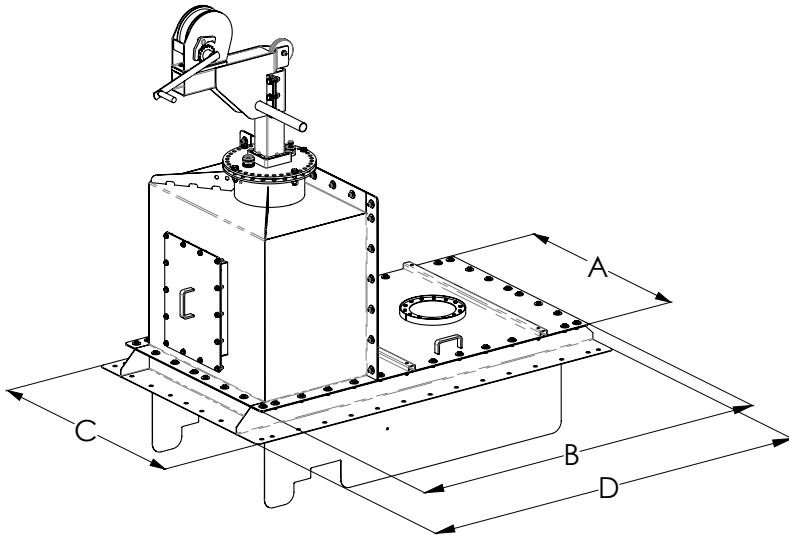

规格：气密罐顶支架

名称	A [毫米]	B [毫米]	C [毫米]	D [毫米]	开口宽度 [毫米]	开口长度 [毫米]	平整度 [毫米]
服务平台 (密封板)	1.070	1.870			> 900	> 1.700	3
维护单元加盖子(可选)			1.230	2.030			

保留技术改变